

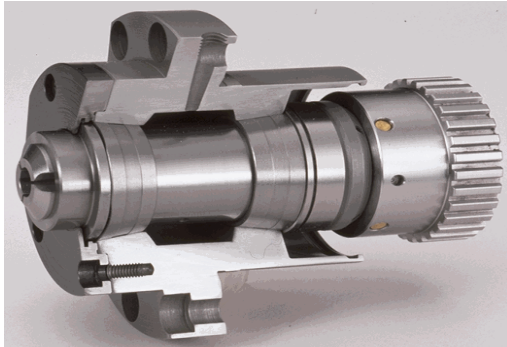

NEUKOMM

1943 - 2013



CANON TOURNANT TYPE C21 A PALIERS LISSES METAL DUR

Le canon tournant C21 est très apprécié pour sa haute précision, sa forte rigidité et sa longue durée de vie.

Le canon tournant type C21 est équipé de paliers lisses en métal dur. Toutes les parties sont ajustées dans une extrême précision afin de garantir la concentricité du canon tournant.

- L'ensemble paliers lisses est constitué du rotor qui tourne dans des bagues cônes. Les deux parties sont en métal dur.
- Les charges des outils de coupe sont réparties sur une surface au lieu de points comme avec des roulements à billes; ce qui garantit sa très grande rigidité.
- Pas de vibrations : le surface-fini et la précision des pièces usinées sont parfaits.
- Il n'y a pas d'usure. Très longue durée de vie.
- Les coûts de maintenance sont réduits.
- La position des bagues et leur forme cônes permettent de régler le jeu radial et axial très facilement.
- Lubrification constante des paliers métal dur par l'huile de coupe, ce qui est un énorme avantage en coût d'installation et en simplicité. Il est conseillé de filtrer l'huile afin d'éviter l'introduction de micro-copeaux dans les paliers.
- Il est possible de lubrifier le canon tournant C21 avec de l'émulsion.

www.neukomm.ch



CATALOGUE

Machines	C21	Canon	D	L	α	○	HEX	□
<u>BECHLER</u>								
A4-7-10	C21-30-10	B 113.001	13	41.5	15°	9	7.5	6
BR20-B12-16-20	C21-5-13	B 13	27	57.5	12°	19	16	11
<u>STROHM</u>								
M75-M105-M125	C21-3-151	B 166.001	18	60	30°	12.7	11	9
M205-M255	C21-7-156	B 172.001	13	30	40°	32	28	18
<u>TORNOS</u>								
T4 - M4 - TV	C21-1-200	B 1.001	9	44	16°	4.5	4	3
M7	C21-2-203	B 3.001	11	53	16°	6	5	4
R10 - R125 - MS7	C21-3-206	B 8.001	16	59	16°	10	8.5	6.5
R10 - R125 - MS7	C21-3-208	B 166.001	18	60	30°	12.7	11	9
R16	C21-4-218	B 13.001	22	68	16°	14	12	9
DECO 7/10	C21-3-238	B 8.001	16	59	16°	10	9	7
<u>TSUGAMI</u>								
NT-NP11	C21-3-180	B 166.001	18	60	30°	12.7	11	9
NT-NP11	C21-3-183	B 171.001	18	60	30°	13	11	9
NT-NP 17	C21-4-182	B 61.002	24	61	30°	17	14	10
NT-NP 20	C21-5-181	B 18.001	28	81	30°	20	17	13

De nombreuses machines qui ne figurent pas dans cette liste sont équipées de nos canons tournants C21.

Contactez-nous pour plus d'informations.

www.neukomm.ch

NEUKOMM S.A.

Rue des Gorges 45, CH-2738 COURT/Switzerland

Tél. : +41 32 497 97 12 - Fax : +41 32 497 91 38 - E-mail : info@neukomm.ch

